



Scharpf und Kögel GmbH
Tel. 07045 / 91 10 4 - 0
Fax. 07045 / 91 10 4 - 21
E-Mail: info@scharpf-koegel.de
Internet: www.scharpf-koegel.de



Keilzinkenanlagen von Scharpf & Kögel Höchster Qualitätsstandard in allen Leistungsklassen

Unsere Firma **Scharpf & Kögel Sondermaschinenbau GmbH** wurde 1981 gegründet und versteht sich als seriöses, mittelständisches Familienunternehmen mit persönlicher Motivation an dem was wir leisten und herstellen.

Mit Stolz betrachten wir uns als gesundes Unternehmen mit entsprechender Erfahrung um Ihnen ein optimales Preis/Leistungsverhältnis bieten zu können.

Unser Produktionsschwerpunkt liegt seit mittlerweile mehr als 25 Jahren in der Herstellung von modernen und leistungsfähigen Holzverarbeitungsanlagen.

Aufgrund unserer hervorragenden Technologie und effektiven Betriebsstruktur können wir **FLEXIBEL** agieren und reagieren. Flexibilität spart Zeit und somit Kosten – diesen Vorteil geben wir gerne an unsere Kunden weiter.

Kundenwünsche werden von uns schnell und direkt umgesetzt, denn wir bauen seit jeher auf langfristige und zufriedene Kunden im In- und Ausland. Wir fertigen nicht nur qualitativ hochwertige Produkte sondern wir bieten noch weitere Vorteile:

- **Termintreue** – auf unser Wort können Sie sich verlassen
- **Stabile Preise** – wir verstecken unsere Preise nicht
- **Effizienter Kundenservice** – wir sind schnell und zuverlässig
- **Individuelle Beratung** – profitieren Sie von unseren Erfahrungen
- u. v. m. unter **Service** (s.unten)

Von der Beratung bis hin zur Montage und Schulung – bieten wir alles aus einer Hand.

Testen Sie uns, wir stehen zu unserem Wort!





Scharpf und Kögel GmbH
Tel. 07045 / 91 10 4 - 0
Fax. 07045 / 91 10 4 - 21
E-Mail: info@scharpf-koegel.de
Internet: www.scharpf-koegel.de



Keilzinkenanlagen vollautomatisch:

SK 20, Paketbreite 520 mm

- Einfache automatisch arbeitende Keilzinkenfräse mit manuellem Drehtisch sowie automatischer Vereinzelung.
- Ketteneinfädler sowie Vorschub mit Längenmessung und Bremse vor Presse.
- Zweistufige Presse für bis zu 4 unterschiedliche Werkstücklängen in einer Presse.
- Optional auch mit gesteuerte Vorritzern für Flachzinkung lieferbar.

Technische Daten:

- Eingangslänge bis 2 Meter**
- Endlängen bis 9 Meter**
- Fräsleistung bis 2 Pakete/min**
- Pressleistung bis 6 Takte/min**
- Vereinzelung bis 50 Teile/min**

Erforderliches Personal 1 - 2 Personen.

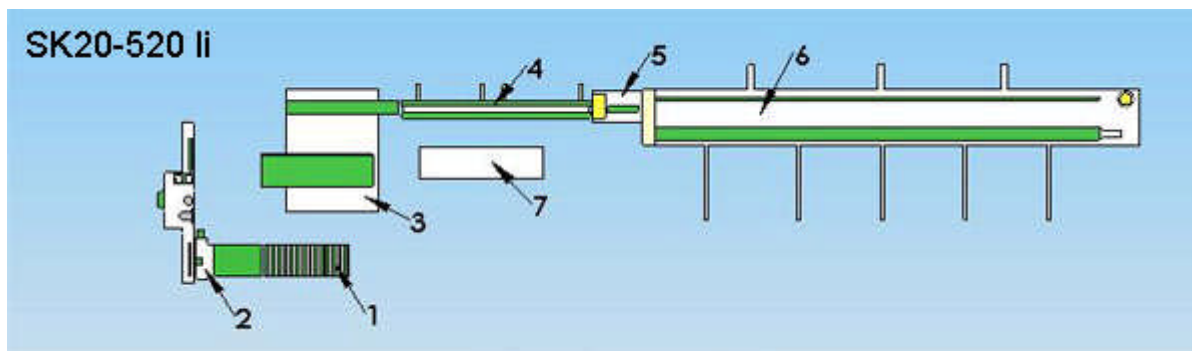

- | | |
|----------------------------------|----------------------------|
| 1 Handdrehtisch | 2 Drehtischfräse |
| 3 Übergabe | 4 Ketteneinfädler |
| 5 Vorschub
mit Bremse | 6 Stirnseitenpresse |
| 7 Schaltschrank | |

Position 3: Übergabe





Scharpf und Kögel GmbH
Tel. 07045 / 91 10 4 - 0
Fax. 07045 / 91 10 4 - 21
E-Mail: info@scharpf-koegel.de
Internet: www.scharpf-koegel.de



SK 21, Paketbreite 870 mm

- Automatisch arbeitende Einzelfräse mit automatischen Drehtisch sonst wie unsere SK20
- Optional auch mit gesteuerte Vorritzern für Flachzinkung lieferbar.

Technische Daten: **Eingangslänge bis 1,6 Meter**
 Endlängen bis 9 Meter
 Fräsleistung bis 2,5 Pakete/min
 Pressleistung bis 6 Takte/min
 Vereinzelung bis 110 Teile/min

Erforderliches Personal 1 - 2 Personen.

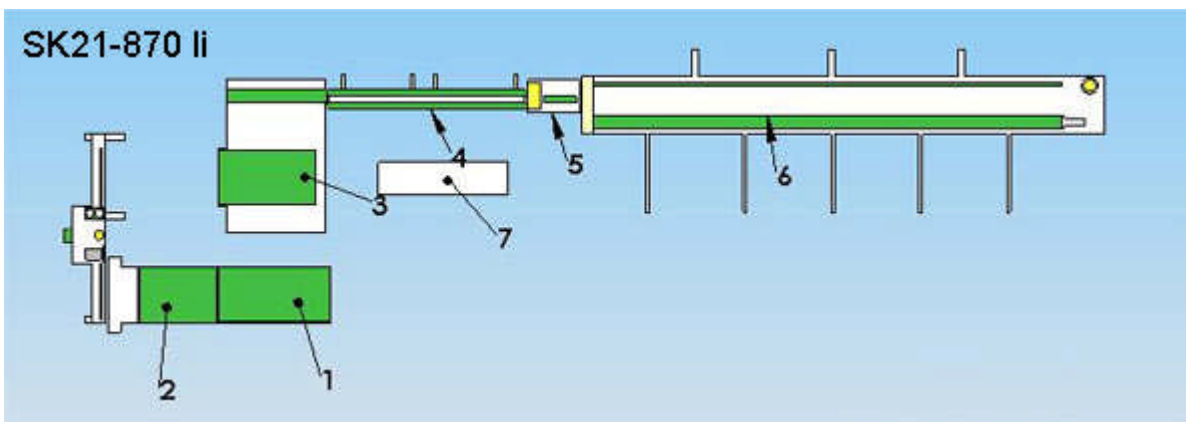

- | | |
|------------------------|----------------------------|
| 1 Beschickband | 2 Fräse links |
| 3 Übergabe | 4 Ketteneinfädler |
| 5 Vorschub | 6 Stirnseitenpresse |
| 7 Schaltschrank | |

SK 21





Scharpf und Kögel GmbH
Tel. 07045 / 91 10 4 - 0
Fax. 07045 / 91 10 4 - 21
E-Mail: info@scharpf-koegel.de
Internet: www.scharpf-koegel.de



SK 30, Paketbreite 520 mm oder 870mm

- Vollautomatische Hochleistungsanlage.
- Beschickung wahlweise über Fächer oder Quer – Längspaketierung.
- Fräskombination, Kontinuierlicher Vereinzlung, Ketteneinfädler, Vorschub mit Längenmessung und Bremse sowie 2 – Stufige Stirnseitenpresse.
- Optional auch mit gesteuerte Vorritzern für Flachzinkung lieferbar.

Technische Daten:

Eingangslänge bis 2 Meter
Endlängen bis 9 Meter
Fräsleistung bis 6 Pakete/min
Pressleistung bis 9 Takte/min
Vereinzlung bis 130 Teile/min

Erforderliches Personal 1 - 2 Personen.

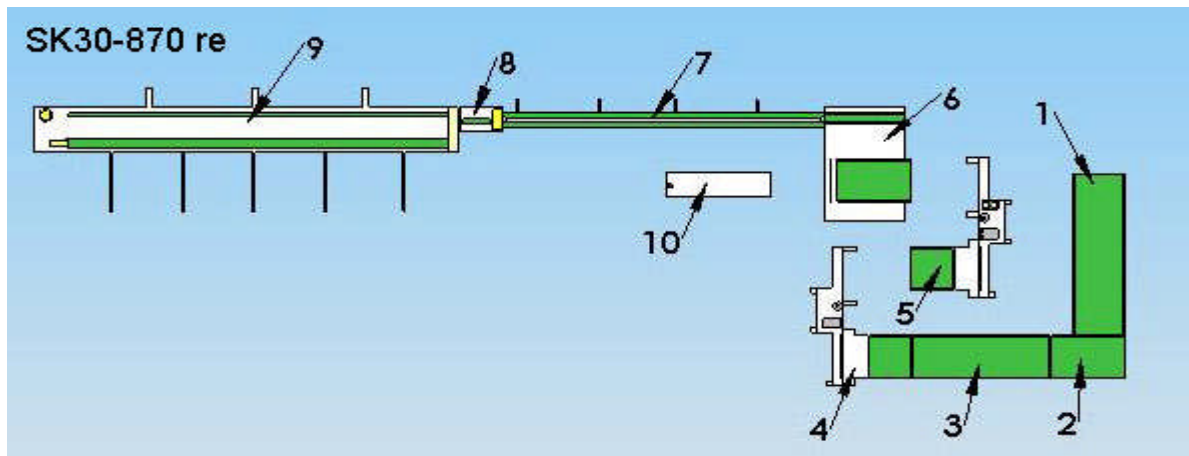

1 Querband
3 Längsband mit Stopper
5 Fräse rechts
7 Ketteneinfädler
9 Stirnseitenpresse

2 Längs- Querpaketierung
4 Fräse links
6 Übergabe
8 Vorschub m. Bremse
10 Schaltschrank

Fräskombination

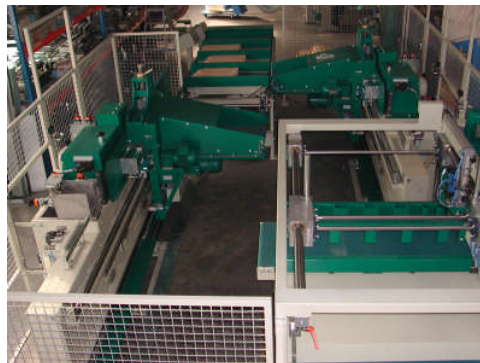



Scharpf und Kögel GmbH
Tel. 07045 / 91 10 4 - 0
Fax. 07045 / 91 10 4 - 21
E-Mail: info@scharpf-koegel.de
Internet: www.scharpf-koegel.de



Keilzinkenanlagen halbautomatisch:

SK 10, Paketbreite 520 mm

- Einfache Keilzinkenfräse mit manuellem Drehtisch sowie manuelle Vereinzelung der Pakete vor der Presse.
- Zweistufige Stirnseitenpresse mit elektronischer Längenmessung für Mehrfachschnitte.
- Optional auch mit gesteuerte Vorritzern für Flachzinkung lieferbar.

Technische Daten:

- Eingangslänge bis 2 Meter**
- Endlängen bis 9 Meter**
- Fräsleistung bis 2 Pakete/min**
- Pressleistung bis 6 Takte/min**

Erforderliches Personal 2 - 3 Personen.

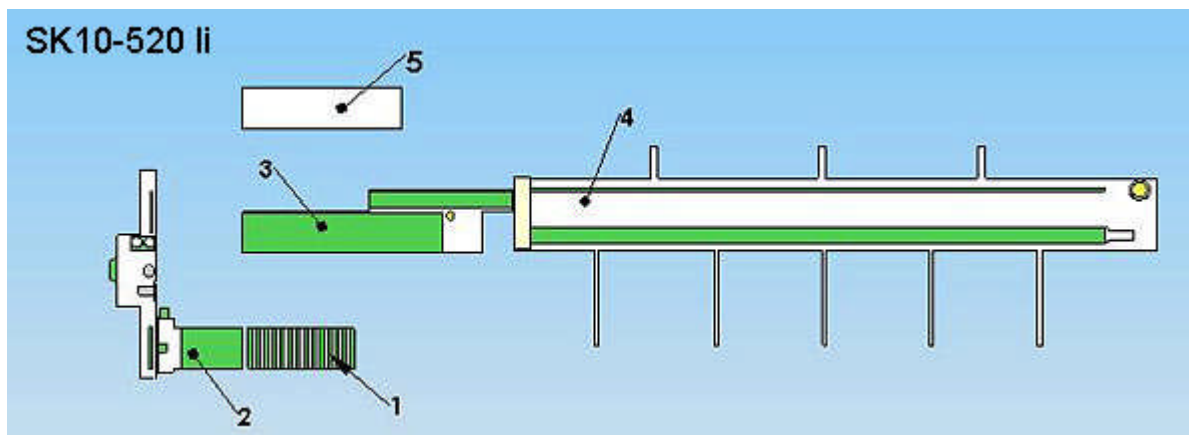

1 Drehtisch **2 Fräse 520**
3 Handübergabe **4 Stirnseitenpresse**
5 Schaltschrank

Einzelfräse



Presse





Scharpf und Kögel GmbH
Tel. 07045 / 91 10 4 - 0
Fax. 07045 / 91 10 4 - 21
E-Mail: info@scharpf-koegel.de
Internet: www.scharpf-koegel.de



SK 11, Paketbreite 870 mm

- Automatisch arbeitende Einzelfräse mit automatischem Drehtisch.
- Sonst wie unsere SK 10.
- Optional auch mit gesteuerte Vorritzern für Flachzinkung lieferbar.

Technische Daten:

Eingangslänge bis 1,6 Meter
Endlängen bis 9 Meter
Fräsleistung bis 2,5 Pakete/min
Pressleistung bis 6 Takte/min

Erforderliches Personal 2 - 3 Personen.

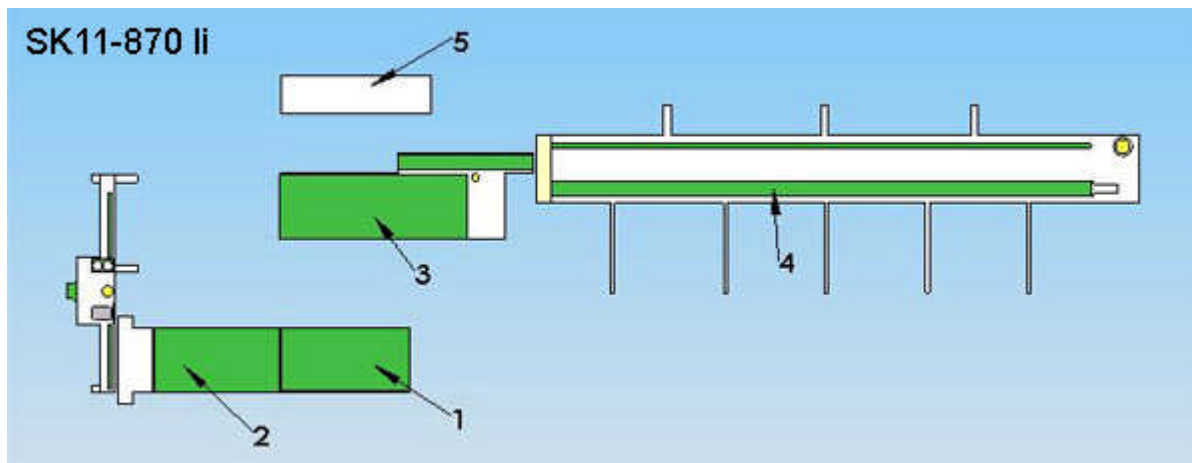

1 Einlaufband
3 Handübergabe
5 Schaltschrank

2 Drehtischfräse
4 Stirnseitenpresse

Alle unsere Anlagen sind sowohl als linke oder rechte Version lieferbar. Die oben beschriebenen Anlagen sind nur einige Beispiele unseres Lieferprogramms.

Weitere Pressen stehen zur Auswahl:

Taktpressen mit einer Presskraft bis zu 20 Tonnen.

Strangpressen für Endlosverleimung mit einer Presskraft bis 16 Tonnen.

Klebeauftragssysteme:

Rollenleimangaben (offenes System).

Leimkamm (geschlossenes System).

**Gerne unterbreiten wir Ihnen ein individuelles Angebot,
maßgeschneidert nach Ihren Wünschen!**





Scharpf und Kögel GmbH
Tel. 07045 / 91 10 4 - 0
Fax. 07045 / 91 10 4 - 21
E-Mail: info@scharpf-koegel.de
Internet: www.scharpf-koegel.de



Service

Unser kundenspezifischer Service bei Scharpf & Kögel Sondermaschinenbau GmbH garantiert Ihnen einen schnellen Kontakt zu unseren Experten, die Sie kompetent beraten und im Notfall sofort helfen.

Selbst wenn unsere Maschinen, Anlagen, Bauteile und Komponenten bereits zuverlässig bei Ihnen in Betrieb sind, **sind und bleiben wir im In- u. Ausland stets als Ansprechpartner für Sie da.**

Wir bieten kurze Reaktionszeiten durch schnellen Service!

Unsere Vorteile für Sie zusammengefasst:

- Optimale Schulungen Ihres Betriebspersonales, auch vor Ort
- Schnelle Wartungs- und Störungsbeseitigung
- Schneller Ersatzteil- und Verschleißteilservice
- Sorgfältige Montage, damit sich Ihre Investition schnellstmöglich bezahlt macht
- Anlagen und Maschinenmodernisierung

Unser Ersatzteil- und Verschleißteilservice

Scharpf u. Kögel GmbH liefert Ihnen Ersatz- und Verschleißteile in Deutschland und weltweit. Aufgrund unserer flexiblen Firmenstruktur ist es uns möglich, Ihre Anfragen besonders schnell zu bearbeiten, damit Ihnen keine oder nur geringe Ausfallkosten entstehen.

Um ein Ersatzteil schnell und eindeutig zu identifizieren, halten Sie bitte folgende Angaben bereit:

- Art der Maschine /Anlage
- Baujahr u. Maschinenummer
- Hersteller (falls nicht von uns) Teile- oder Artikel-Nr.
- Seriennummer
- Sonstige verfügbaren Angaben wie Bilder, Zeichnungen oder Skizzen

Scharpf und Kögel Sondermaschinenbau GmbH
An der Hessel 9
75038 Oberderdingen

Tel. 07045 / 91 10 4 - 0
Fax. 07045 / 91 10 4 - 21

E-Mail: info@scharpf-koegel.de

Internet: www.scharpf-koegel.de

